

# PRÉPARATION DU CHANTIER

Euro 3610

## DONNÉES TECHNIQUES

Empattement	<b>4.00 m x 4.00 m</b>
Rayon	<b>2.54 m</b>
Longueur de flèche	26.5/30.5/36 m
Hauteur sous-crochet	17.5/22.5 m
Moment	36 m 1'000 kg
Charge max.	4'000 kg
Pression d'angle	<b>24.5 t</b>
Hauteur d'appui	<b>0.50 m min.</b>
Résistance du sol	20 N/cm <sup>2</sup> min.
Fondation, calage	<b>Fondations en béton ou en traverses de chemin de fer 2(couches) ou en bois de calage 4(couches)</b>
Poids total	sans châssis routier 14.0 t y c. lest de base
Contrepoids	27.02 t

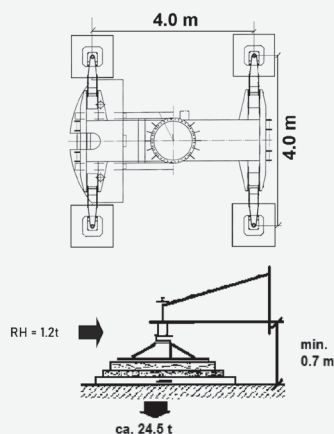

## DONNÉES ÉLECTRIQUES

Ampérage max.	50 A
Alimentation électrique	<b>CEE 63A 5 pôles</b>
Protection	40 A
Interrupteur FI	<b>Type B, 0.3 A</b>
Puissance consommée	23 kW

## PRÉPARATION DU CHANTIER

Emplacement de la grue	6 m x 10 m
Dépassement arrière	9.8 m
Distance de sécurité	Rayon de rotation 0.6 m

**La grue est livrée avec un câble d'alim. de 10 m max.**

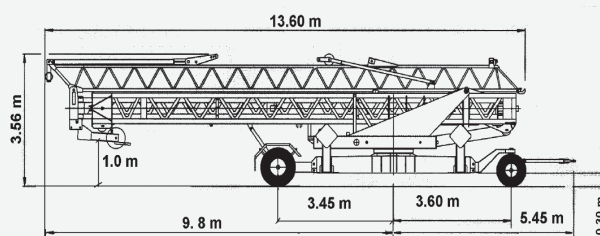

## APPUIS DE LA GRUE DANS LES TALUS

Lorsque le terrain est stable et compacté  $a : h = 1 : 1$

L'évaluation de la stabilité du sol est essentiellement la tâche de l'ingénieur du chantier compétent

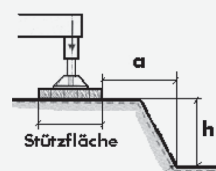

## MOYENS À METTRE À DISPOSITION SUR LE CHANTIER

Poids pour les tests de charges 3e vitesse	<b>1'100 kg et 2'100 kg 1'400 kg</b>
Butée	en fonction de la charge remorquée
Aide de montage	<b>Minimum 1 personne</b> , le grutier de préférence, qui comprend parfaitement le français
Transports de lests	2 voyage, 19.3 t