

PRÉPARATION DU CHANTIER

Euro 4312

DONNÉES TECHNIQUES

Empattement	4.50 m x 4.50 m
Rayon	2.50 m
Longueur de flèche	28/35/40/43 m
Hauteur sous-crochet	18/21/24/27*/30* m *Élément télescopique
Moment	43 m 1'200 kg
Charge max.	5'000 kg
Pression d'angle	32.0 t
Hauteur d'appui	0.70 m min.
Résistance du sol	20 N/cm ² min.
Fondation, calage	Fondations en béton ou en traverses de chemin de fer 2(couches) ou en bois de calage 4(couches)
Poids total	sans châssis routier 18.1 t y c. lest de base
Contrepoids	30.88 t

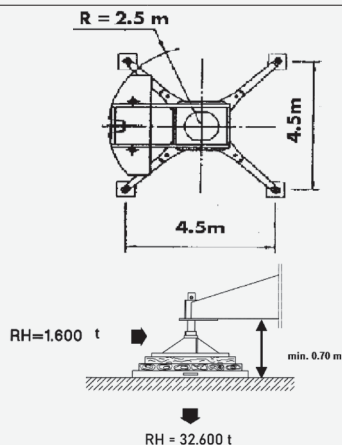

DONNÉES ÉLECTRIQUES

Ampérage max.	50 A
Alimentation électrique	CEE 63A 5 pôles
Protection	60 A
Interrupteur FI	Type B, 0.3 A
Puissance consommée	26 kW

PRÉPARATION DU CHANTIER

Emplacement de la grue	6 m x 10 m
Dépassement arrière	9.5 m
Distance de sécurité	Rayon de rotation 0.6 m

La grue est livrée avec un câble d'alim. de 10 m max.

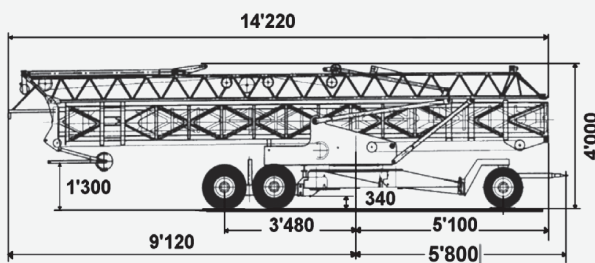

APPUIS DE LA GRUE DANS LES TALUS

Lorsque le terrain est stable et compacté a : h = 1 : 1
L'évaluation de la stabilité du sol est essentiellement la tâche de l'ingénieur du chantier compétent

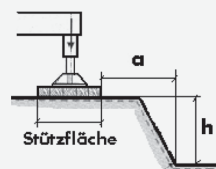

MOYENS À METTRE À DISPOSITION SUR LE CHANTIER

Poids pour les tests de charges 3e vitesse	1'320 kg et 2'600 kg 1'600 kg
Butée	en fonction de la charge remorquée
Aide de montage	Minimum 1 personne , le grutier de préférence, qui comprend parfaitement le français
Transports de lests	aucun