

BAUSTELLENVORBEREITUNG

Euro 4312

TECHNISCHE DATEN

Abstützung	4.50 m x 4.50 m
Drehradius	2.50 m
Ausladung	28/35/40/43 m
Hakenhöhe	18/21/24/27*/30* m * Elemente einschieben
Spitzenlast	43 m 1'200 kg
Hauptlast	5'000 kg
Eckdruck	32.0 t
Abstützhöhe	mind. 0.70 m
Bodenpressung	mind. 20 N/cm ²
Fundamente	Betonfundamente oder Eisenbahnschwellen 2(Lagen) oder Kantholz 4(Lagen)
Gesamtgewicht	ohne Strassenfahrwerk 18.1 t
Gegenballast	30.88 t

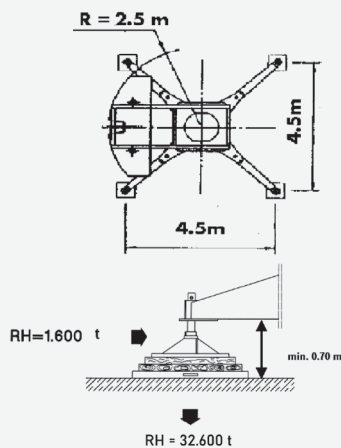

ELEKTRISCHE DATEN

Max. Anlaufstrom	50 A
Stecker-Typ am Kran	CEE 63A 5 polig
Absicherung	60 A
FI-Schalter	Allstromsensitiv, Typ B, 0.3 A
Leistungsaufnahme	26 kW

VORBEREITUNGEN BAUSEITS

Kranplatz	6 m x 10 m
Überhang hinten	9.5 m
Sicherheitsabstand	Drehradius plus 0.6 m

Der Kran wird mit max. 10 m Zuleitungskabel geliefert.

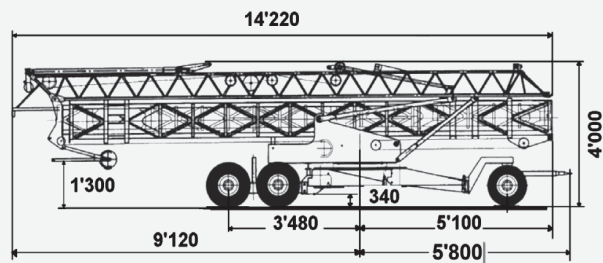

ABSTÜTZUNG DES KRANS AN BÖSCHUNGEN

Bei gutem Untergrund $a : h = 1 : 1$

Die Beurteilung der Tragfähigkeit des Untergrunds ist grundsätzlich die Aufgabe des zuständigen Bauingenieurs.

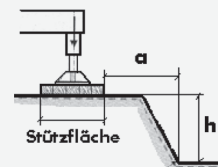

HILFSMITTEL AUF DER BAUSTELLE

Gewichte für Überlastkontrolle	1'320 kg und 2'600 kg
3. Gang	1'600 kg
Anschlagmittel	Passend zu Anhängelast
Beihilfe	mind. 1 Person , (Kranführer) Verständigung in Deutsch
Ballasttransport	2. Fuhre ca. 27.02 t