



Conducta

**EURO-SCHNELLEINSATZKRANE:
DIE OPTIMALE LÖSUNG FÜR IHR
BAUPROJEKT**



EURO- SCHNELLEINSATZKRANE MADE BY CONDUCTA

Unübertreffliche Manövrierfähigkeit dank ausgeklügelter Technik

Seit über vier Jahrzehnten entwickelt und produziert Conducta, einer der grössten Schweizer Anbieter von Baumaschinen und -geräten, in seinem italienischen Werk in Schio die EURO-Schnelleinsatzkrane in modernster Ausführung gemäss jeweiligem neuestem Stand der Technik und zeitlosem Design.

Die Conducta EURO-Schnelleinsatzkrane zeichnet ein hoher Qualitätsstandard und ebenso ausgeklügelte wie ausgereifte Technik sowie kompakte Bauweise aus – was den optimalen Transport und Aufbau, aber auch eine geradezu unübertreffliche Manövrierfähigkeit selbst auf engsten Platzverhältnissen gewährleistet.

Insbesondere die Schnelleinsatzkrane der HD-Baureihe sind wie geschaffen für beeindruckende Leistung selbst auf engsten Baustellen: Sogar Hindernisse wie Mauern, Hecken oder hohe Zäune können mit bis zu 45° hochgestelltem Turm mühelos befahren werden, weil Vorder- und Hinterachse des Strassenfahrwerks nicht am Turm, sondern am Chassis befestigt sind. Und die hydraulische Turm- und Auslegermontage ermöglicht eine schnelle Versetzbarkeit von einer Baustelle zur nächsten.

Leichte Bauweise und Turmtorsions-Stabilität sowie ruckfreies, präzises Arbeiten dank stufenloser, elektronisch gesteuerter Frequenzumrichter-Antriebe zeichnet alle EURO-Schnelleinsatzkrane aus – auch jene, die sich ideal für den Einsatz bei grösseren Platzverhältnissen wie etwa für den Bau von Reihen- und Mehrfamilienhäusern oder Gewerbegebäuden eignen. Mit der EURO-Baureihe bietet Conducta ein lückenloses Kranen-Programm mit Ausladungen von 25 bis 45 m und Tragkräften von 800 bis 6'000 kg.

Über 3'000 EURO-Schnelleinsatzkrane haben sich bis heute an den unterschiedlichsten Einsatzorten bewährt: ein sicheres Indiz für Erfahrung, Praxiserprobung, Qualität und Zuverlässigkeit. Dazu tragen nicht zuletzt unsere Kundennähe und die Flexibilität und Kreativität unserer über zwanzig erfahrenen, qualifizierten und laufend fortgebildeten Service-Mitarbeitenden bei. Diese sind stets mit komplett ausgerüsteten Service-Fahrzeugen unterwegs. Das Leistungspaket umfasst Ersatzteillager an all unseren Standorten, modernste IT-Technologie zur präzisen Auftragsdisposition und unseren unvergleichlichen Kontroll-, Wartungs- und Instandsetzungs-Full-Service.

SPRICHT MAN VON CONDECTA, SPRICHT MAN VON QUALITÄT

Die 1959 in Winterthur gegründete Unternehmensgruppe Condecta gehört seit jeher zu den grössten Anbietern von Produkten und Dienstleistungen der Bereiche Baumaschinen und Baugeräte, Krane und Bauaufzüge, Baustellenunterkünfte und Sanitäreinrichtungen, Raumsysteme und GewässerSchutzAnlagen in der Schweiz. Seit 1980 setzt Condecta auf die Eigenproduktion von komplett feuerverzinkten EURO-Schnelleinsatzkranen aus dem italienischen Werk in Schio.

Mit diversen Standorten in der Schweiz, Deutschland und Italien kann Condecta die Marktbearbeitung und vor allem den Kundenservice von unseren erfahrenen und qualifizierten Mitarbeitenden vor Ort ausführen lassen. Das sind die besten Voraussetzungen, um Ziele wie überdurchschnittliche Leistungen im Servicebereich, qualitativ hochstehende und konkurrenzfähige Produkte und Dienstleistungen zu verwirklichen. Auch der persönliche Kundenkontakt und das Eingehen auf Kundenbedürfnisse, termingerechte und professionelle Lieferungen und Montagen sowie der ständige Ausbau und die Weiterentwicklung des Verkaufs- und Dienstleistungssortiments gehören dazu.

Dazu ist auch ein eigenes Qualitätssystem notwendig, das laufend ergänzt und optimiert wird. Qualität umfasst bei Condecta nicht nur das Produkt an sich, sondern die gesamte Auftrags- und Projektbearbeitung sowie Lieferung und Service. Hohe Kundenzufriedenheit ist das oberste Ziel jeder einzelnen unserer unternehmerischen Tätigkeiten. Demzufolge wird Qualität bei Condecta auch von den Mitarbeitenden bewusst und selbstverständlich gelebt. Alle Mitarbeitenden setzen sich in ihrem Bereich für eine optimale Leistung mit ständiger Verbesserung von Produkten und Dienstleistungen ein. Diese objektive und systematische Verantwortungsteilung der Betriebsabläufe gibt unseren Kunden Vertrauen und die Gewissheit eines fortlaufend gleichbleibend hohen Qualitätsstandards.

Das gilt auch für unsere Produktlinie EURO-Schnelleinsatzkrane, bei der ein kompetenter, praxiserfahrener und auf Sie zugeschnittener Kundendienst, fachkundige Kranexpertisen von spezialisierten Facharbeitern, umfassender Ersatzteildienst und diverse Online Services selbstverständlich inklusive sind.

Condecta ist Mitglied des



Verbands der Schweizerischen Baumaschinenwirtschaft (VSBM)



Bundesverbands der Baumaschinen-, Baugeräte- und Industriemaschinen-Firmen e.V. (BBI)

CONDECTA IN DER SCHWEIZ HAUPTSITZ & VERKAUF

- Winterthur:**
Hauptsitz, Kranen-Kompetenzzentrum,
Beratung, Verkauf und Vermietung
- Bern:**
Beratung, Verkauf und Vermietung
- Härkingen:**
Beratung, Verkauf und Vermietung
- Echallens (VD):**
Beratung, Verkauf und Vermietung
- Trimmis:**
Beratung, Verkauf und Vermietung



CONDECTA IN DEUTSCHLAND BERATUNG & VERKAUF

- Geretsried:**
Beratung, Verkauf und Vermietung



CONDECTA IN ITALIEN PRODUKTION & VERKAUF

- Schio:**
Produktionswerk, Beratung und Verkauf.



EURO-SCHNELLEINSATZ-KRAN-TYPEN IM VERGLEICH

Alle unübertrefflich auf kleinstem Raum

Typen	EURO 2808 HD	EURO 3210	EURO 3610	EURO 3610/27	EURO 4312	EURO 4513	EURO 4515
Einsatzzeichnung	<ul style="list-style-type: none"> Anbau- und Umbauarbeiten Kleinere Einfamilienhäuser 	<ul style="list-style-type: none"> Einfamilienhäuser Doppelhaushälften Reihenhäuser 	<ul style="list-style-type: none"> Einfamilienhäuser Doppelhaushälften Reihenhäuser 	<ul style="list-style-type: none"> Einfamilienhäuser Doppelhaushälften Reihenhäuser 	<ul style="list-style-type: none"> Kleinere Mehrfamilienhäuser Gewerbegebäude 	<ul style="list-style-type: none"> Kleinere Mehrfamilienhäuser Gewerbegebäude 	<ul style="list-style-type: none"> Kleinere Mehrfamilienhäuser Gewerbegebäude
Feuerverzinkung	Ja	Ja	Ja	Ja	Ja	Ja	Ja
Ausladung	28 m	32 m	36 m	36 m	43 m	45 m	45 m
Hauptlast	2'500 kg	4'000 kg	4'000 kg	4'000 kg	5'000 kg	6'000 kg	6'000 kg
Tragkraft bei max. Ausladung	800 kg	1'000 kg	1'000 kg	1'000 kg	1'200 kg	1'250 kg	1'500 kg
Hakenhöhe	18.5 m	<ul style="list-style-type: none"> 15.0 m 20.0 m 	<ul style="list-style-type: none"> 17.5 m 22.5 m 	<ul style="list-style-type: none"> 18/23 m 25/27 m 	<ul style="list-style-type: none"> 18/21/24 m 27/30 m 	<ul style="list-style-type: none"> 18/21/24 m 27/30 m 	<ul style="list-style-type: none"> 18/21/24 m 27/30 m
Drehradius	2.0 m	2.2 m	2.54 m	2.54 m	2.5 m	2.75 m	2.75 m
Abstützung	4.0 x 4.0 m	4.0 x 4.0 m	4.0 x 4.0 m	4.0 x 4.0 m	4.5 x 4.5 m	4.5 x 4.5 m	4.5 x 4.5 m
Details	Siehe Seite 8	Siehe Seite 12	Siehe Seite 16	Siehe Seite 16	Siehe Seite 20	Siehe Seite 24	Siehe Seite 24
Skizze							



SCHNELLEINSATZKRAN EURO 2808 HD

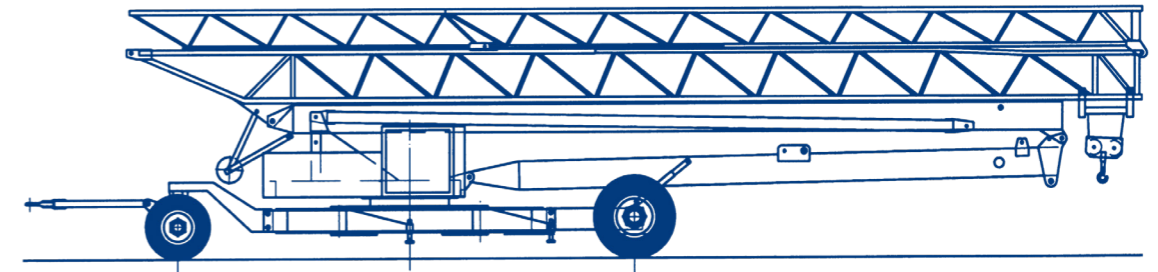

Der Schnelleinsatzkran EURO 2808 HD der EURO-HD-Baureihe ist wie geschaffen für enge Baustellen: Die am Unterwagen befestigte Fahrwerkshinterachse gewährleistet eine optimale Manövrierfähigkeit und die hydraulische Turm- und Auslegermontage ermöglicht ein einfaches, schnelles und gleichzeitig sicheres Auf- und Abbauen. Diese kompakte Bauweise erlaubt eine schnelle Versetzbarkeit von einer Baustelle zur anderen. Die leistungsstarken und stufenlosen, elektronisch gesteuerten Antriebe garantieren ein ruckfreies und präzises Arbeiten.

Hindernisse wie Mauern, Hecken oder hohe Zäune können mit bis zu 45° hochgestelltem Turm mühelos befahren werden, weil Vorder- und Hinterachse des Strassenfahrwerks nicht am Turm, sondern am Chassis befestigt sind. Das garantiert eine optimale Manövrierfähigkeit auf engen Baustellen. Zudem ist dank der spitzenlosen Bauform des Auslegers ein problemloses Überdrehen mit anderen Kranen möglich.

Ideal für An- und Umbauarbeiten sowie den Bau kleinerer Einfamilienhäuser geeignet.



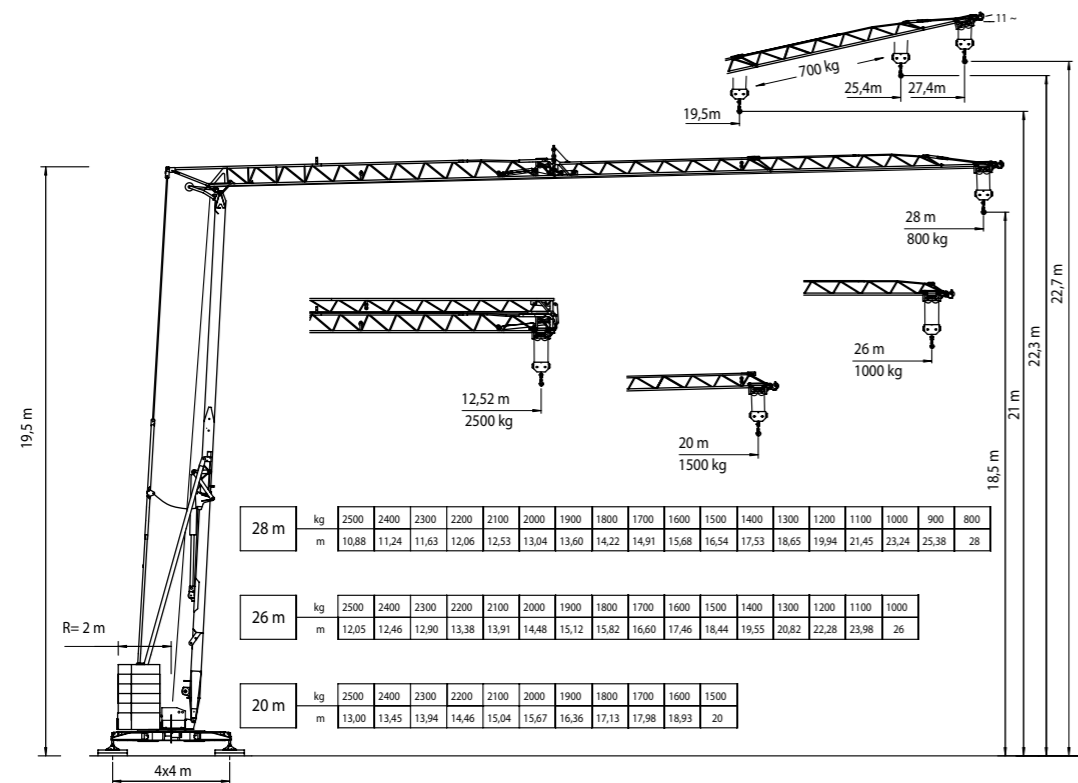

TECHNISCHE DATEN

Hakenhöhe	18.5 m
Abstützung	4.0 x 4.0 m
Drehradius	2.0 m
Konstruktionsgewicht	10.3 t
Gegenballast	14.35 t
Eckdruck	max. 16 t
Gesamtmotorenleistung	14 kW
Max. Anlaufstrom	22 A
Schalleistungspegel	2'000/14 EG

TRANSPORT

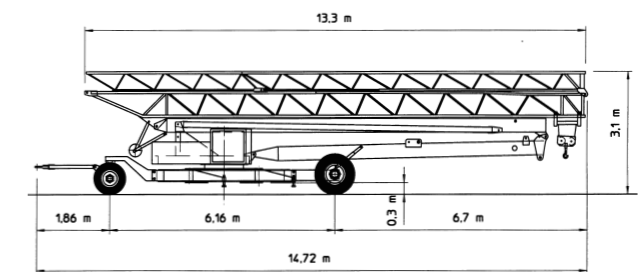

AUSLEGER IN HORIZONTALSTELLUNG

Tragkraft	kg	2'500	1'500	1'000	800	
	20.0 m	m	13.0	20.0		
	26.0 m	m	12.05	18.44	26.0	
	28.0 m	m	10.88	16.54	23.24	28.0

MONTAGEABLAUF

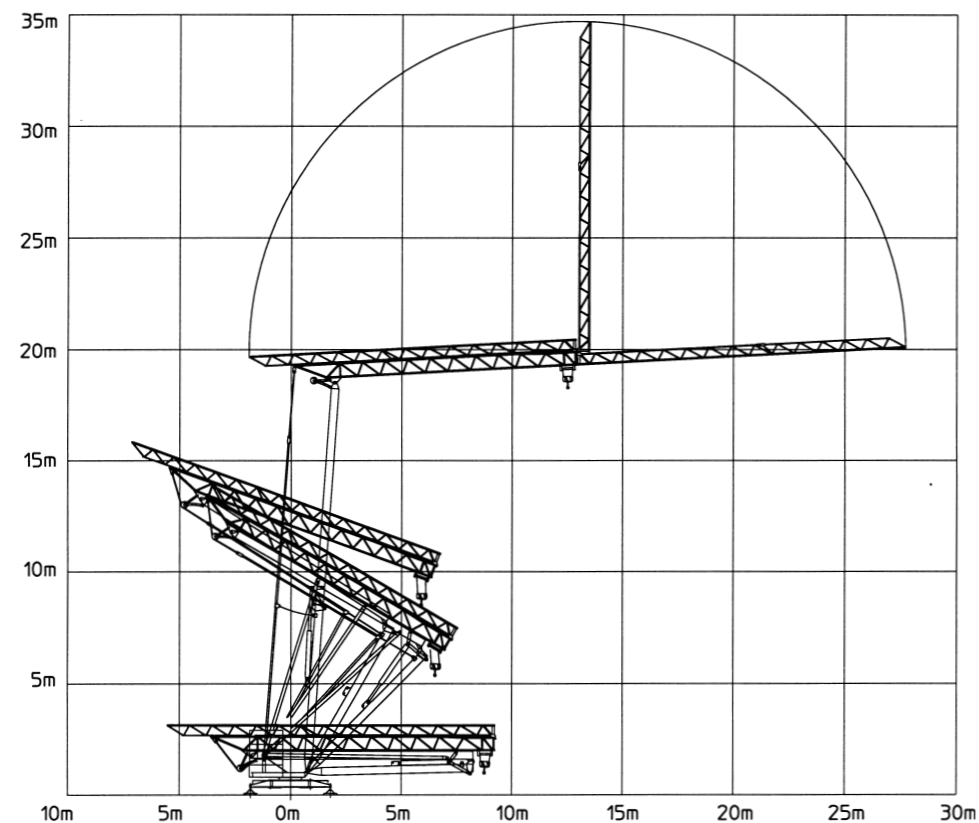

AUSLEGER IN STEILSTELLUNG

	25.48 m	700 kg
	27.41 m	700 kg

STEUERUNG/INVERTER

FU-Steuerung/Inverter	Speed	Load
	40 m/min	1'000 kg
	20 m/min	2'500 kg
	4 m/min	2'500 kg

FU-Steuerung/Inverter 9.5 - 19 - 38 m/min

FU-Steuerung/Inverter 0.2 - 0.6 - 0.9 l/min



SCHNELLEINSATZKRAN EURO 3210

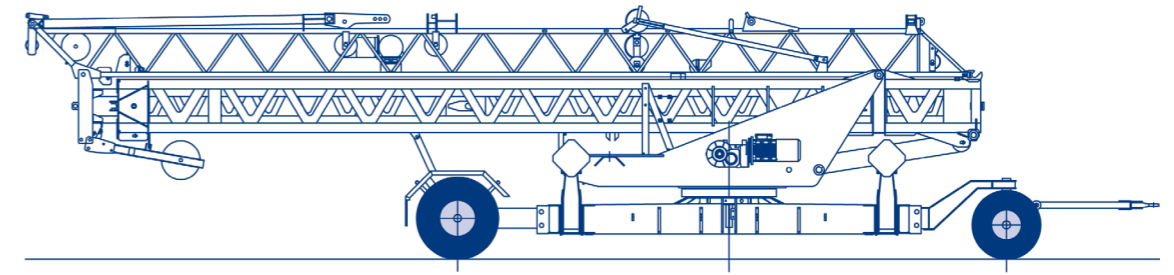

Der Schnelleinsatzkran EURO 3210 mit 32 Metern Ausladung zeichnet sich durch seine Turmkonstruktion mit offenen Polygonen aus, die dem Turm eine hohe Torsions-Stabilität verleiht. Er verfügt über ein modernes Auslegerluftmontagesystem, das unabhängig zum Turmausstoss bedient werden kann, was besonders bei engen und schwierigen Montageverhältnissen zum entscheidenden Vorteil wird. Ausserdem erlaubt die robuste Konstruktion

des Unterwagens ein problemloses Abspindeln des Krans auf der Baustelle. Hubwinde, Drehwerk und Laufkatze sind mit elektronisch gesteuerten Frequenzumrichter-Antrieben ausgerüstet, die überall ein ruckfreies und präzises Arbeiten gewährleisten.

Ideal für den Bau von Einfamilienhäusern, Doppelhaushälften und Reihenhäusern geeignet.



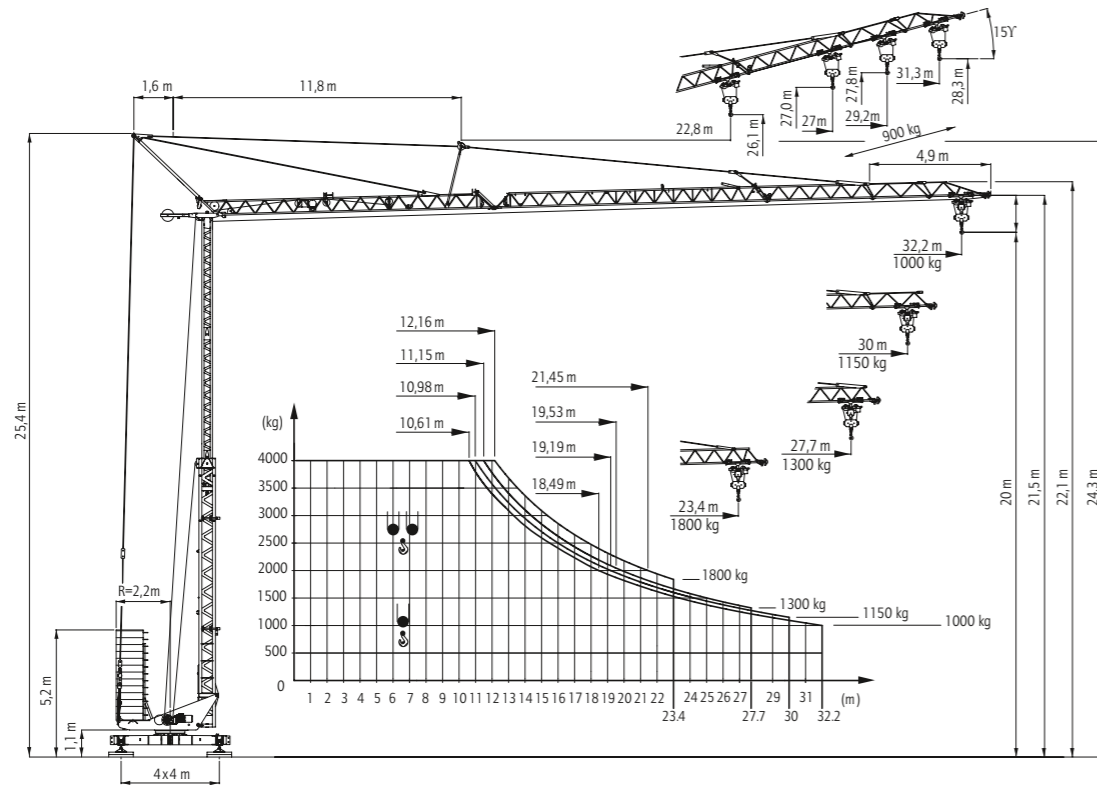

TECHNISCHE DATEN

Hakenhöhe	15.0 m
	20.0 m
Abstützung	4.0 x 4.0 m
Drehradius	2.2 m
Konstruktionsgewicht	11.2 t
Gegenballast	20 t
Eckdruck	max. 19.3 t
Gesamtmotorenleistung	19 kW
Max. Anlaufstrom	40 A
Schallleistungspegel	2'000/14 EG

TRANSPORT

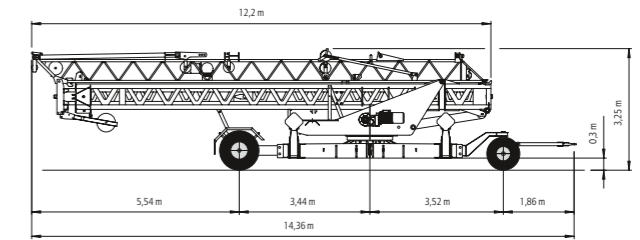

AUSLEGER IN HORIZONTALSTELLUNG

Tragkraft	kg	4'000	2'500	1'800	1'300	1'150	1'000
23.4 m	m	12.1	21.4	23.4			
27.7 m	m	11.1	19.5		27.7		
30.0 m	m	10.9	19.1			30.0	
32.2 m	m	10.6	18.4				32.2

MONTAGEABLAUF

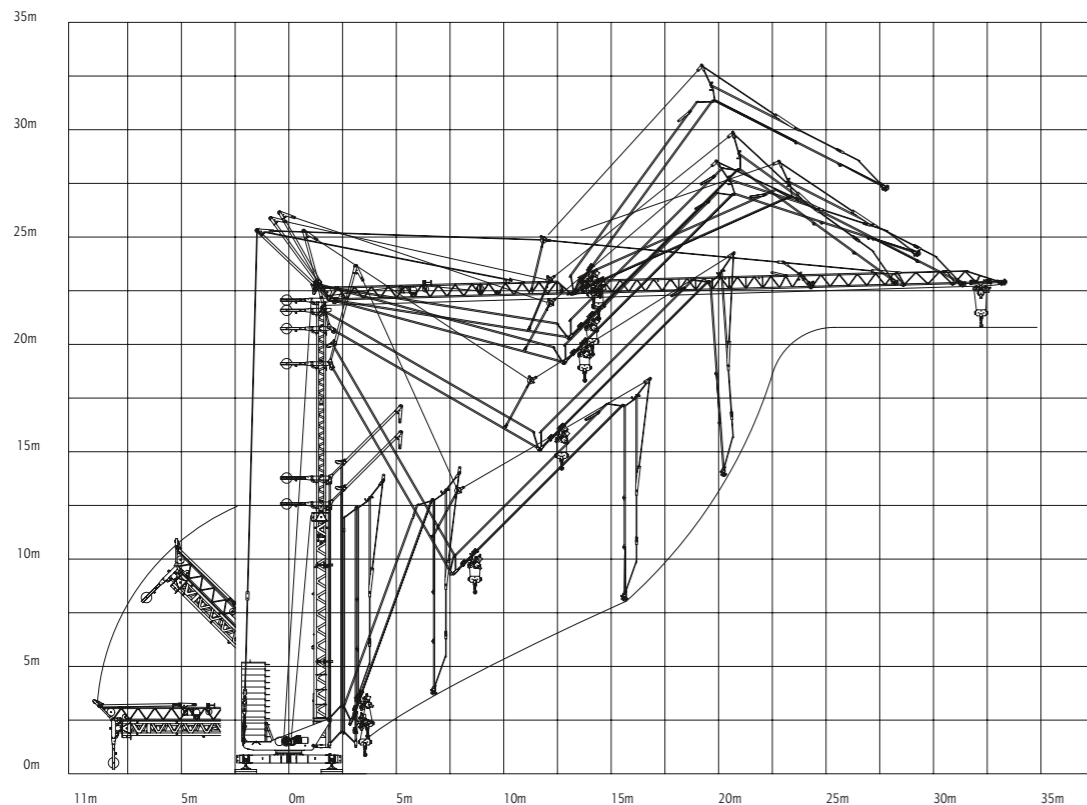

STEUERUNG/INVERTER

FU-Steuerung/Inverter		50 m/min	1'000 kg
		25 m/min	2'000 kg
		6.2 m/min	2'000 kg
FU-Steuerung/Inverter		25 m/min	2'000 kg
		12.5 m/min	4'000 kg
		3.1 m/min	4'000 kg
FU-Steuerung/Inverter		12 - 25 - 50 m/min	
FU-Steuerung/Inverter		0.2 - 0.6 - 0.9 1/min	



SCHNELLEINSATZKRANE EURO 3610 UND 3610/27

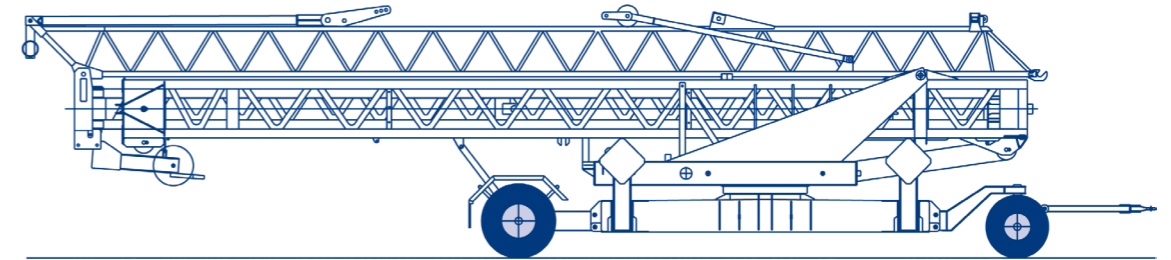

Die Schnelleinsatzkrane EURO 3610 und 3610/27 - mit ihren 36 Metern Ausladung die grösseren Brüder des Typs EURO 3210 mit 32 Metern - zeichnen sich durch ihre Turmkonstruktion mit offenen Polygonen aus, die dem Turm eine hohe Torsions-Stabilität verleiht. Sie verfügen über ein modernes Ausleger-Luftmontagesystem, das unabhängig zum Turmausstoss bedient werden kann, was besonders bei engen und schwierigen Montageverhältnissen zum entscheidenden Vorteil wird. Ausserdem erlaubt die robuste Konstruktion des

Unterwagens ein problemloses Abspindeln des Krans auf der Baustelle. Hubwinde, Drehwerk und Laufkatze sind mit elektronisch gesteuerten Frequenzumrichter-Antrieben ausgerüstet, die überall ein ruckfreies und präzises Arbeiten gewährleisten. Der Schnelleinsatzkran 3610/27 kann mit einer Hakenhöhe von 18 bis 23 Metern, mit Einbau von weiteren Turmelementen, bis auf 27 Meter montiert werden.

Ideal für den Bau von Einfamilienhäusern, Doppelhaushälften und Reihenhäusern geeignet.



EURO 3610

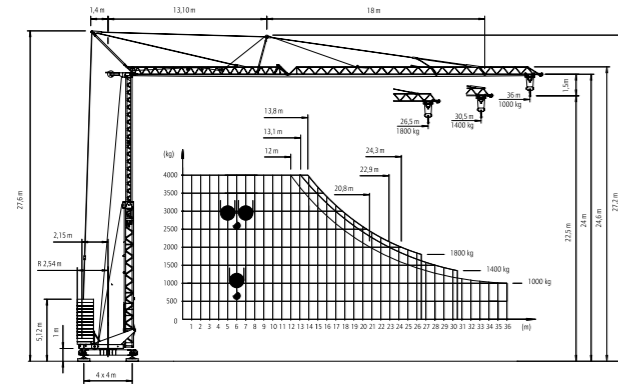

TECHNISCHE DATEN

Hakenhöhe	17.5 m
	22.5 m
Abstützung	4.0 x 4.0 m
Drehradius	2.54 m
Konstruktionsgewicht	13.5 t
Gegenballast	27 t
Eckdruck	max. 24 t
Gesamtmotorenleistung	ca. 23 kW
Max. Anlaufstrom	50 A
Schallleistungspegel	2'000/14 EG

MONTAGEABLAUF

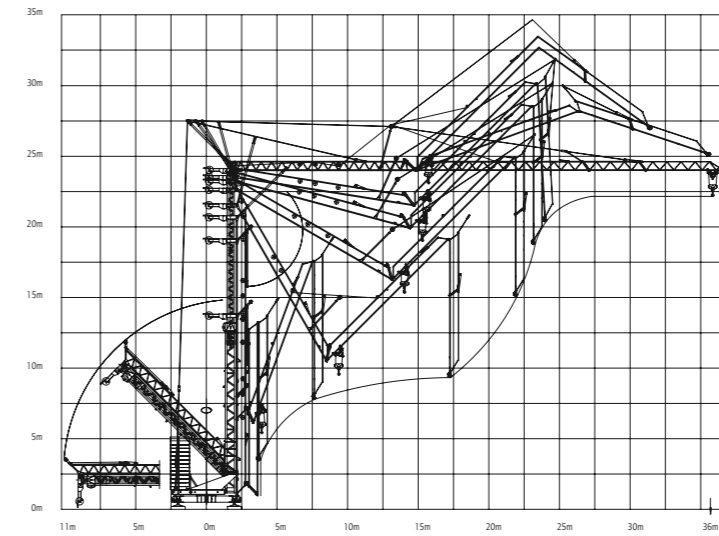

EURO 3610/27

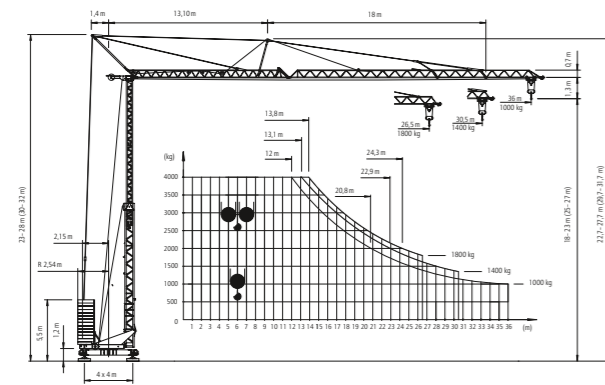

TECHNISCHE DATEN

Hakenhöhe	18/23 m
	25/27 m
Abstützung	4.0 x 4.0 m
Drehradius	2.54 m
Konstruktionsgewicht	14.4 t
Gegenballast	27 t
Eckdruck	max. 24 t
Gesamtmotorenleistung	ca. 23 kW
Max. Anlaufstrom	50 A
Schallleistungspegel	2'000/14 EG

AUSLEGER IN HORIZONTALSTELLUNG

Tragkraft	kg	4'000	2'000	1'800	1'400	1'000
26.5 m	m	13.8	24.3	26.5		
30.5 m	m	13.1	22.9		30.5	
36.0 m	m	12.0	20.8			36.0

TRANSPORT

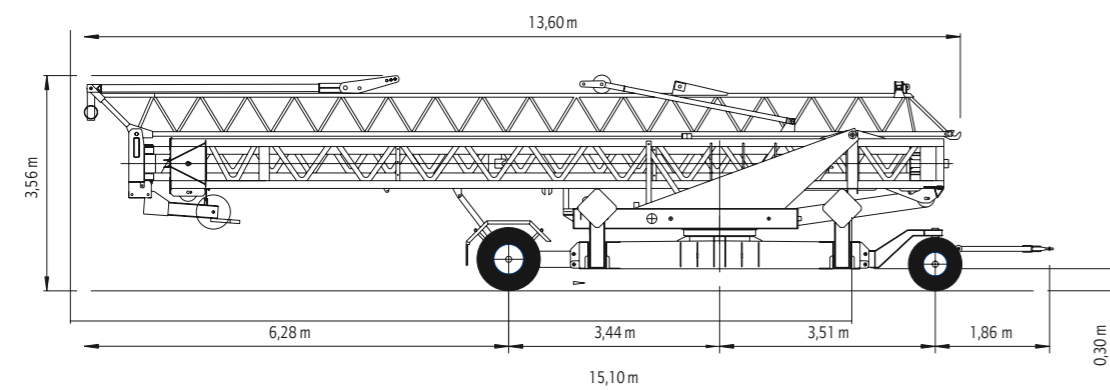

STEUERUNG/INVERTER

FU-Steuerung/Inverter 	EURO 3610	50 m/min	1'400 kg	50 m/min	2'800 kg
		25 m/min	2'000 kg	25 m/min	4'000 kg
		6.2 m/min	2'000 kg	5.0 m/min	4'000 kg
FU-Steuerung/Inverter 	EURO 3610/27	50 m/min	1'400 kg	50 m/min	2'800 kg
		25 m/min	2'000 kg	25 m/min	4'000 kg
		5.0 m/min	2'000 kg	5.0 m/min	4'000 kg
FU-Steuerung/Inverter 		15 - 30 - 60 m/min			
FU-Steuerung/Inverter 		0.2 - 0.6 - 0.9 1/min			

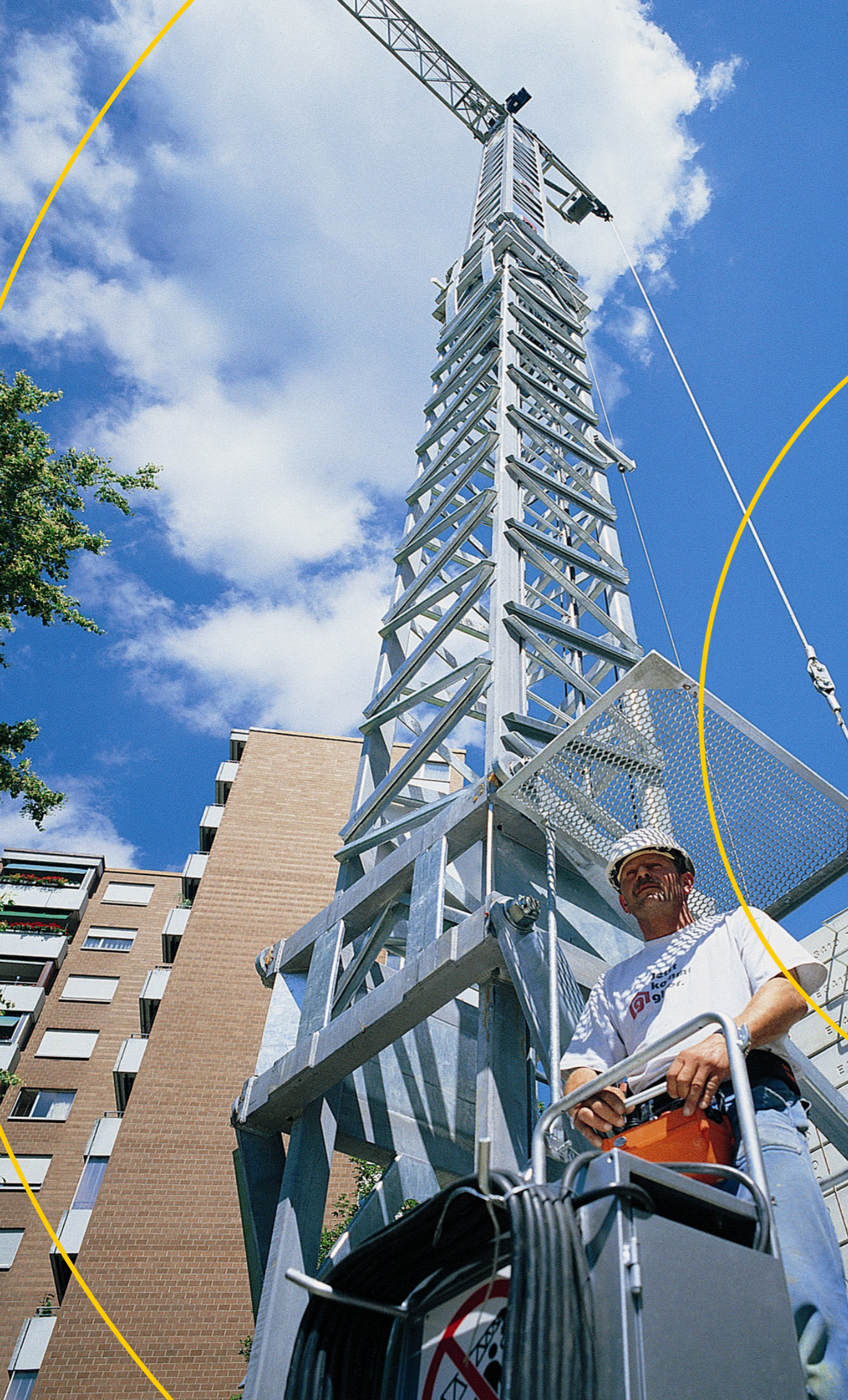

SCHNELLEINSATZKRAN EURO 4312

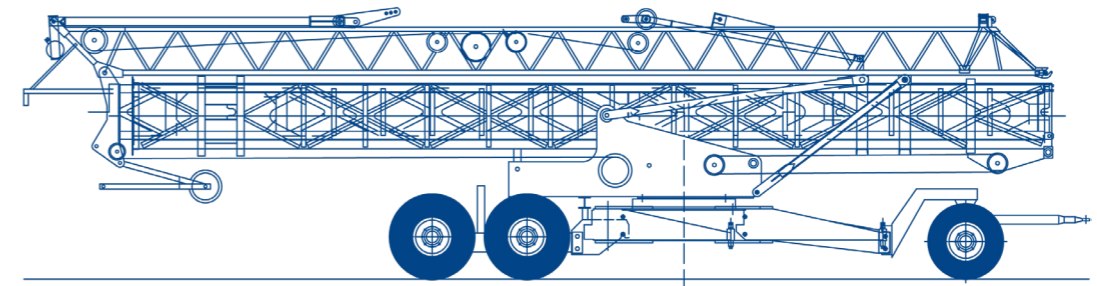

Der Schnelleinsatzkran EURO 4312 mit 43 Metern Ausladung für 5'000 Kilogramm Hauptlast besticht durch sein ruckfreies und präzises Arbeiten dank stufenlosen, elektronisch gesteuerten Frequenzumrichter-Antrieben bei maximalem Anlaufstrom von 40 Ampere sowie einer Hakenhöhe von 18 bis 30 Metern, die ohne Einbau von Turmelementen bis auf 24 Meter erhöht werden kann. Die kleinen Drehradien ge-

währleisten grosse Leistung auch bei kleinsten Platzverhältnissen.

Ideal für den Bau kleinerer Mehrfamilienhäuser sowie von Gewerbegebäuden geeignet.

Ideal für den Bau von Einfamilienhäusern, Doppelhaushälften und Reihenhäusern geeignet.



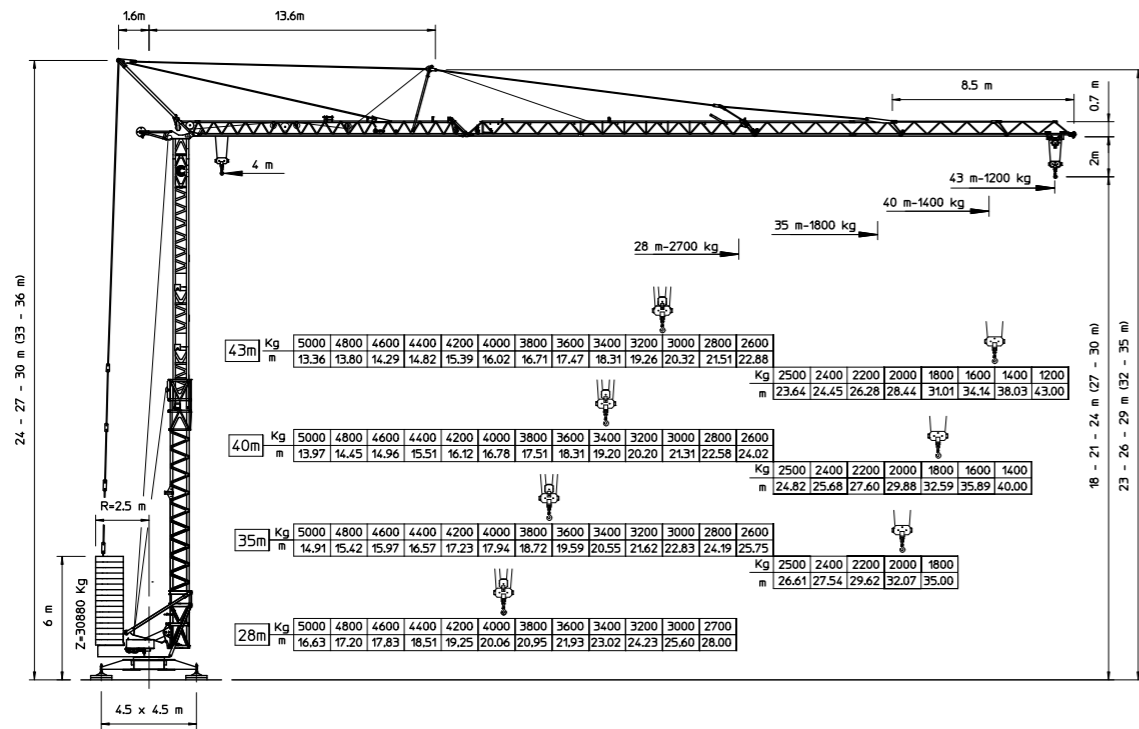

TECHNISCHE DATEN

Hakenhöhe	18/21/24 m 27/30 m
Abstützung	4.5 x 4.5 m
Drehradius	2.5 m
Konstruktionsgewicht	18.1 t
Gegenballast	30.88 t
Eckdruck	max. 32 t
Gesamtmotorenleistung	23 kW
Max. Anlaufstrom	40 A
Schalleistungspegel	2'000/14 EG

TRANSPORT

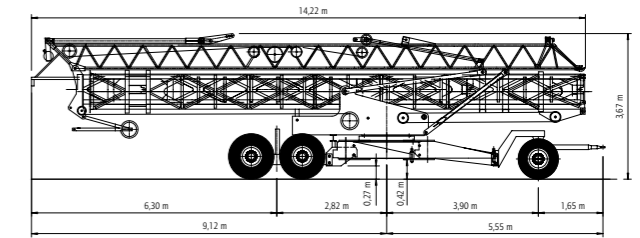

AUSLEGER IN HORIZONTALSTELLUNG

Tragkraft	kg	5'000	2'700	2'500	1'800	1'400	1'200
28.0 m	m	16.63	28.0				
35.0 m	m	14.91		26.61	35.0		
40.0 m	m	13.97		24.82		40.0	
43.0 m	m	13.36		23.64			43.0

MONTAGEABLAUF

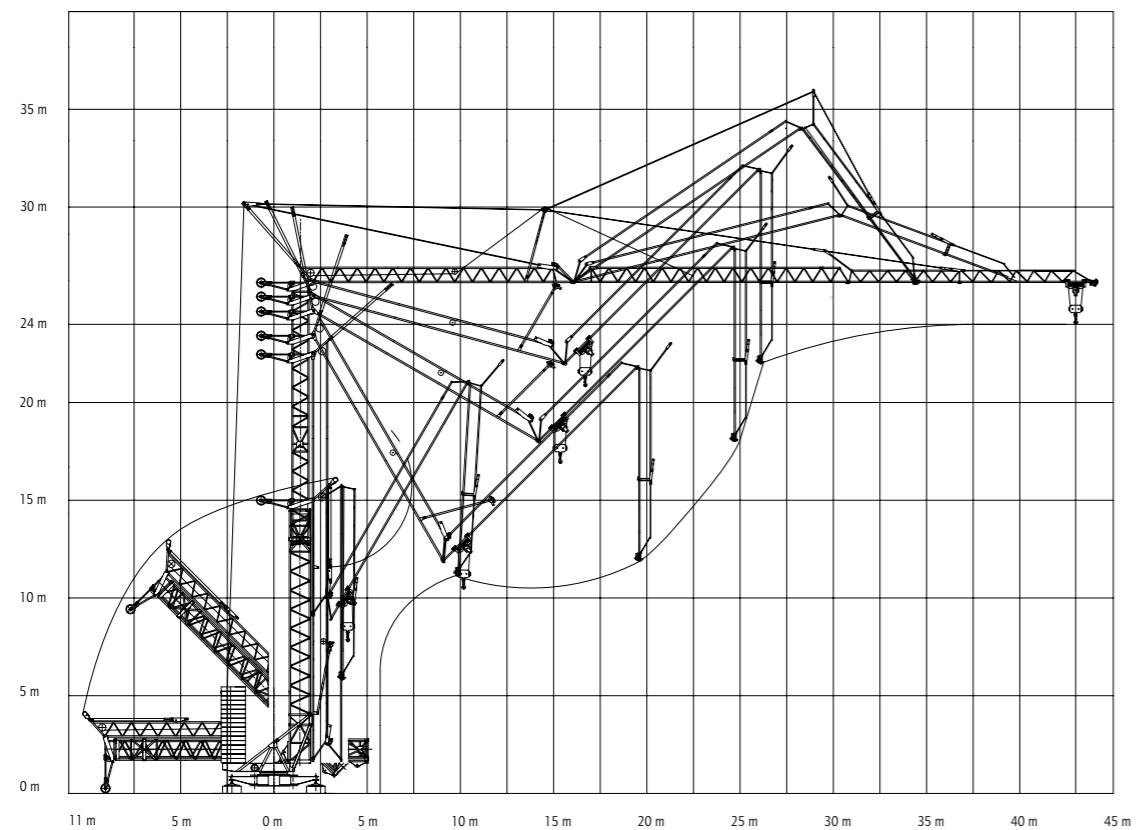

STEUERUNG/INVERTER

FU-Steuerung/Inverter		50 m/min	1'600 kg
		37 m/min	1'900 kg
		5-25 m/min	2'500 kg
		25 m/min	3'200 kg
		18.5 m/min	3'800 kg
		2.5-12.5 m/min	5'000 kg
FU-Steuerung/Inverter		15 - 30 - 60 m/min	
FU-Steuerung/Inverter		0.2 - 0.5 - 0.8 1/min	



SCHNELLEINSATZKRANE EURO 4513 UND 4515

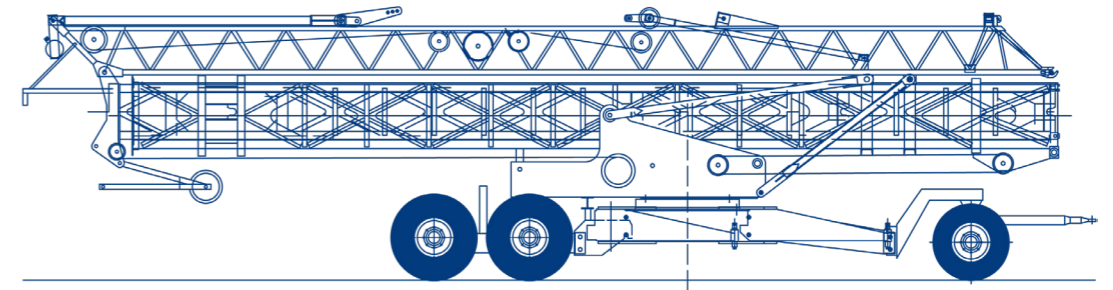

Der Schnelleinsatzkran EURO 4312 mit 43 Metern Ausladung für 5'000 Kilogramm Hauptlast besticht durch sein ruckfreies und präzises Arbeiten dank stufenlosen, elektronisch gesteuerten Frequenzumrichter-Antrieben bei maximalem Anlaufstrom von 40 Ampere sowie einer Hakenhöhe von 18 bis 30 Metern, die ohne Einbau von Turmelementen bis auf 24 Meter erhöht werden kann. Die kleinen Drehradien ge-

währleisten grosse Leistung auch bei kleinsten Platzverhältnissen.

Ideal für den Bau kleinerer Mehrfamilienhäuser sowie von Gewerbegebäuden geeignet.

Ideal für den Bau von Einfamilienhäusern, Doppelhaushälften und Reihenhäusern geeignet.



EURO 4513

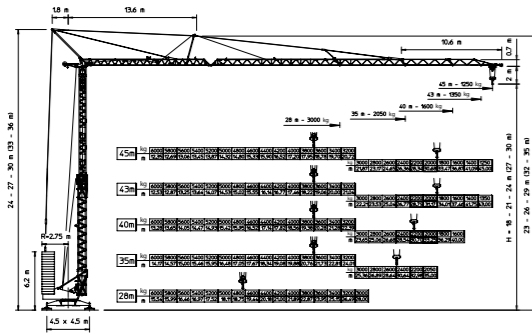

TECHNISCHE DATEN

Hakenhöhe	18/21/24 m 27/30 m
Abstützung	4.5 x 4.5 m
Drehradius	2.75 m
Konstruktionsgewicht	19.7 t
Gegenballast	H 18-27 m: 32.81 t H 30 m: 34.74 t
Eckdruck	max. 34 t
Gesamtmotorenleistung	26 kW
Max. Anlaufstrom	40 A
Schalleistungspegel	2'000/14 EG

EURO 4515

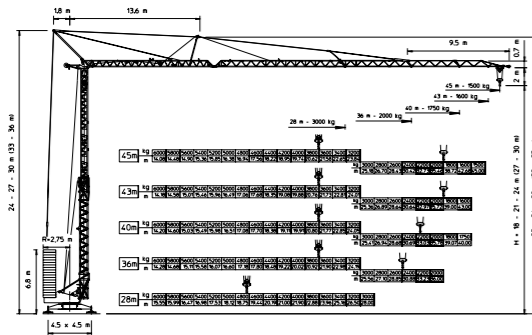

TECHNISCHE DATEN

Hakenhöhe	18/21/24 m 27/30 m
Abstützung	4.5 x 4.5 m
Drehradius	2.75 m
Konstruktionsgewicht	19.7 t
Gegenballast	H 18-24 m: 34.74 t H 27-30 m: 36.67 t
Eckdruck	37.5 t
Gesamtmotorenleistung	25 kW
Max. Anlaufstrom	40 A
Schalleistungspegel	2'000/14 EG

MONTAGEABLAUF

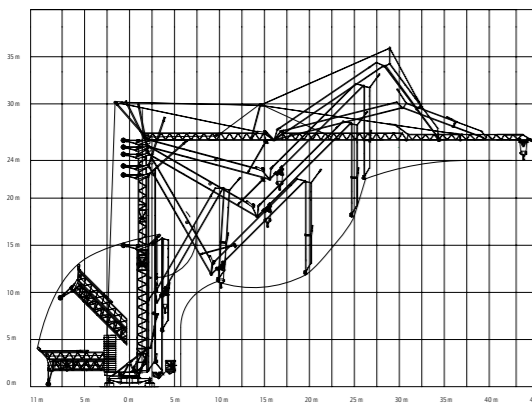

TRANSPORT

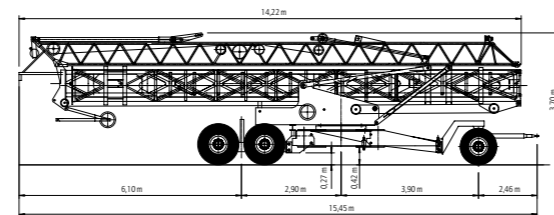

EURO 4513 – AUSLEGER IN HORIZONTALSTELLUNG

Tragkraft	kg	6'000	3'000	2'050	1'600	1'350	1'250
	28.0 m	m	15.54	28.0			
	35.0 m	m	14.17	25.36	35.00		
	40.0 m	m	13.28	23.65		40.0	
	43.0 m	m	12.53	22.21			43.0
	45.0 m	m	12.35	21.87			45.0

EURO 4515 – AUSLEGER IN HORIZONTALSTELLUNG

Tragkraft	kg	6'000	3'000	2'050	1'600	1'350	1'250
	28.0 m	m	15.55	28.0			
	35.0 m	m	14.28	25.56	36.00		
	40.0 m	m	14.20	25.41		40.0	
	43.0 m	m	14.18	25.36			43.0
	45.0 m	m	14.08	25.18			45.0





STEUERUNG/INVERTER

FU-Steuerung/Inverter 	EURO 4513		70 m/min 400 kg		35 m/min 800 kg
			37 m/min 1'900 kg		18.5 m/min 3'800 kg
			5-25 m/min 3'000 kg		2.5-12.5 m/min 6'000 kg
FU-Steuerung/Inverter 	EURO 4515		70 m/min 400 kg		35 m/min 800 kg
			37 m/min 1'900 kg		18.5 m/min 3'800 kg
			5-25 m/min 3'000 kg		2.5-12.5 m/min 6'000 kg
FU-Steuerung/Inverter 			15 - 30 - 60 m/min		
FU-Steuerung/Inverter 			0.2 - 0.6 - 0.8 1/min		



HINTER SO VIEL KRAN-QUALITÄT STEHT EINE HOHE KOMPETENZ UND VIEL ERFAHRUNG

Unser wertvollstes Aushängeschild ist seit jeher ein umfassender und reibungslos funktionierender Kundendienst, der entsprechend gepflegt wird.

-  Unsere kompetenten Service-Monteur sind täglich mit komplett ausgerüsteten Service-Fahrzeugen unterwegs. Und für den Transport der Schnelleinsatzkrane stehen drei Spezial-LKW mit Hydraulikkran und Seilwinde zur Verfügung.
-  In den Ersatzteillagern unserer Niederlassungen sind sämtliche Teile der Conecta-Krane vorhanden und abrufbereit. Und die Ersatzteilversorgung der wichtigsten Teile erfolgt innert 24 Stunden.
-  In allen Bereichen des Kundendienstes werden nur bestens qualifizierte und laufend fortgebildete Mitarbeitende eingesetzt und mit modernster IT-Technologie optimale Personalauslastung und präzise Auftragsdisposition gewährleistet.
-  EURO-Schnelleinsatzkrane wird übrigens allgemein auch eine lange Lebensdauer und hohe Zuverlässigkeit bei jeglichen Witterungsverhältnissen bescheinigt. Das erreicht man nur mit regelmässigen und umfassenden Kontrollen und, wenn nötig, mit gezielten und professionell ausgeführten Instandhaltungsmassnahmen.
-  In unseren Service-Zentren werden ältere oder defekte Krane komplett revidiert. Dabei werden alle wichtigen Komponenten wie Drehkranz, Hubwinde oder Schwenkwerk geprüft und, wenn nötig, ersetzt.

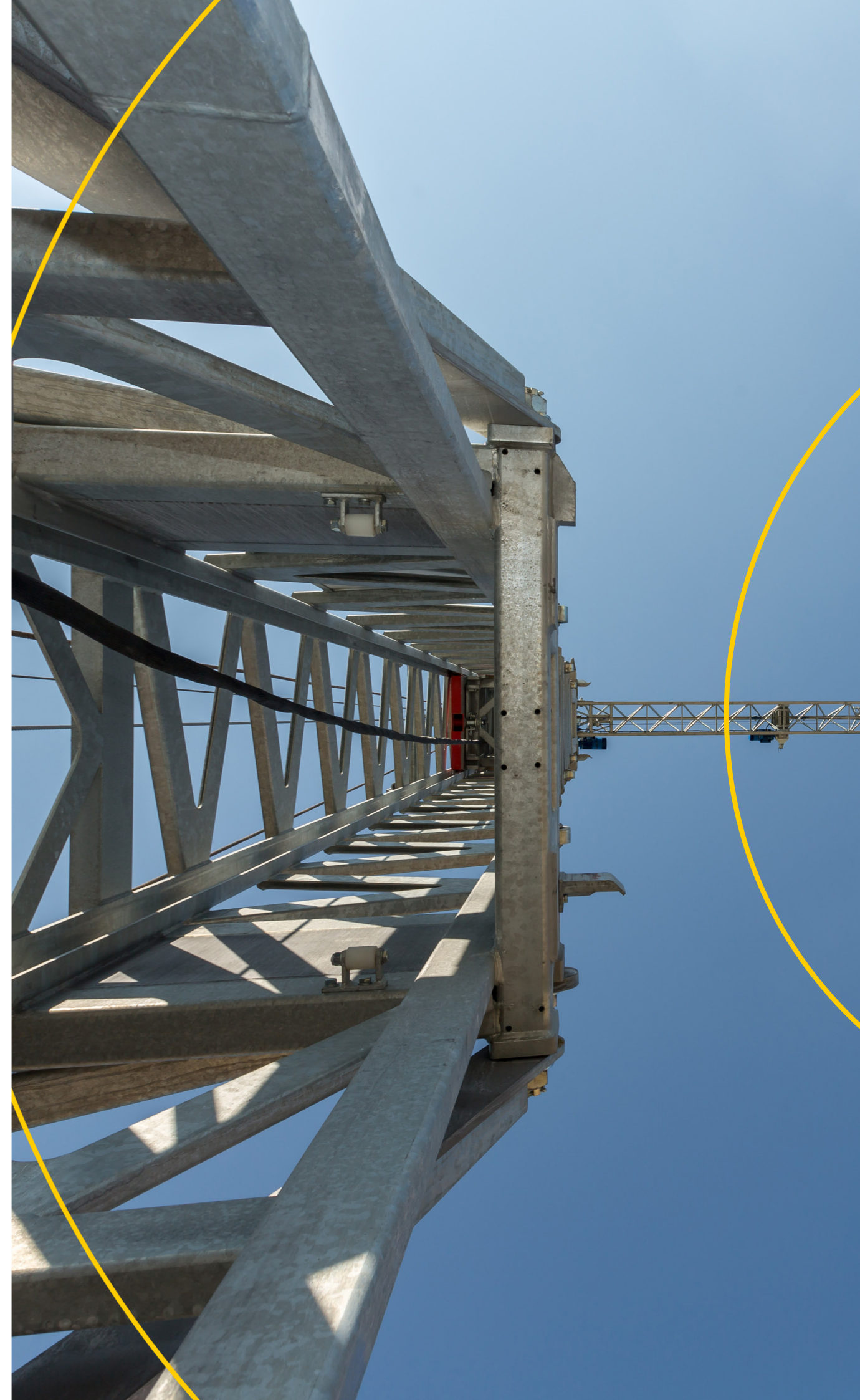

UNSERE STANDORTE



STANDORTE SCHWEIZ

Conducta AG
Stegackerstrasse 6
CH-8409 Winterthur

Telefon +41 52 234 51 51
info@conducta.ch

Conducta SA
Ch. de la Clopette 30
CH-1040 Echallens

Telefon +41 21 886 34 00
contact@conducta.ch

Conducta AG
Glänternstrasse 3
CH-8864 Reichenburg

Telefon +41 55 285 84 14
reichenburg@conducta.ch

Conducta AG
Riedbachstrasse 212
CH-3020 Bern

Telefon +41 31 858 51 00
bern@conducta.ch

Conducta AG
Industriestrasse 4
CH-7203 Trimmis

Telefon +41 81 322 53 33
trimmis@conducta.ch

Conducta AG
Hodler 11
CH-4624 Härkingen

Telefon +41 79 821 29 22
haerkingen@conducta.ch

Weitere Standorte finden Sie unter www.conducta.ch



Jetzt QR-Code scannen
und ein unverbindliches Angebot anfordern.

